

## 取扱説明書

このたびは本製品をお買い上げいただき、誠にありがとうございます。この取扱説明書には本製品を安全にご利用いただくための注意事項などが記載されています。本書や製品ページの内容を十分にご理解いただいたうえで、本製品をご利用ください。本書には保証書が添付されています。紛失しないよう大切に保管してください。

※本書に記載されるイラストや画像はあくまでイメージです。実際の製品や画像とは異なる場合があります。

## 製品構成

本製品には以下のものが含まれています。  
ご使用前に内容をご確認ください。

- |                     |      |
|---------------------|------|
| ・本体 .....           | 1台   |
| ・取付部品 .....         | 1台   |
| ・ACアダプター(約3m) ..... | 1台   |
| ・ネジ/樹脂アンカー .....    | 1セット |
| ・取扱説明書(保証書含む) ..... | 1組   |



# 各部名称 / 機能

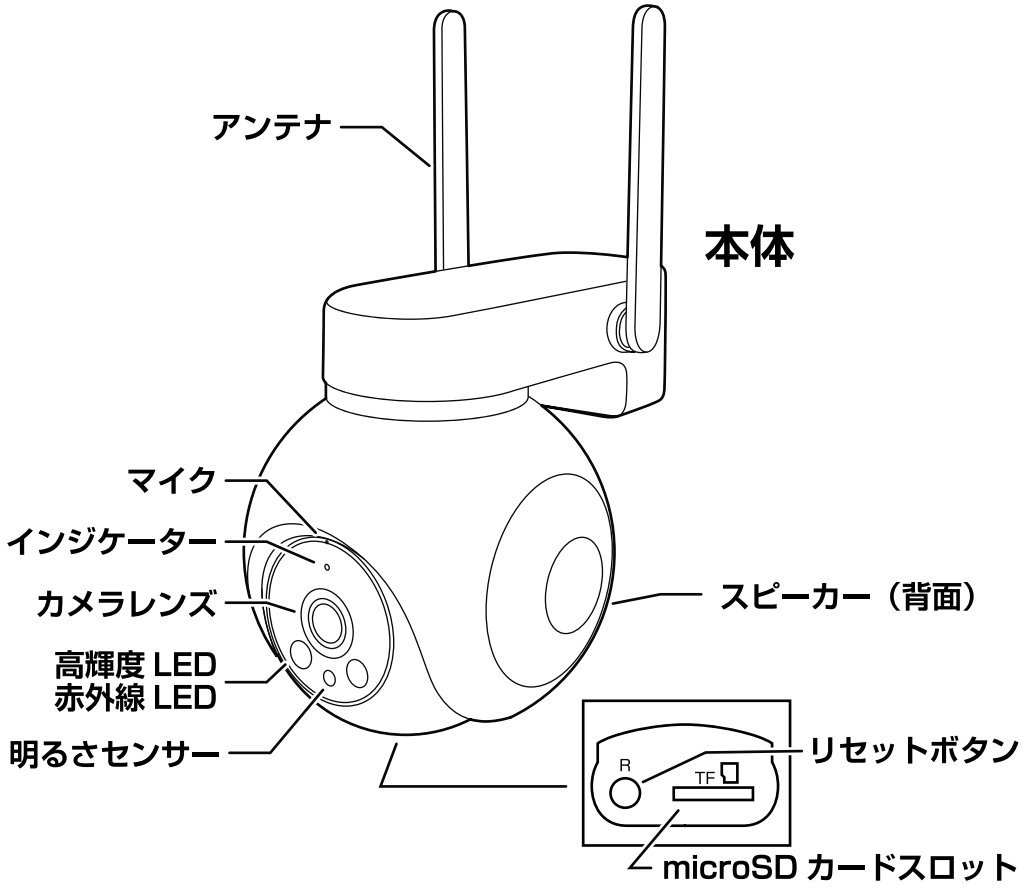

## 設置場所について

- 設置する場所の3m以内に家庭用ACコンセント(電源)があることをご確認ください。
- 不安定な場所、振動の多い場所、強度の弱い天井や壁、万一本体が落下した場合に危険を伴う場所、前方にガラスなど反射するような障害物がある場所には設置しないでください。
- 製品を屋外に設置する場合は直射日光を避け、ひさしの下などに設置してください。本体以外は防水機能がありません。
- ご使用の際、以下影響を複合的に受けた場合、機器の仕様(耐久性)の限度を超える場合があります。設置の際に配慮をお願いします。
  - ・ 夏の高温などによる影響
  - ・ 降雨、強風、突風、台風などによる影響
  - ・ 冬の低温、湿気、結露などによる凍結、積雪による影響
  - ・ 塵、ホコリ、土、砂などによる影響
  - ・ 海風などによる塩害の影響
  - ・ 虫や動物、またそれらが出す有機物(糸、毛、抜け殻、糞、尿、体液)による影響
  - ・ 熱源などによる影響
  - ・ 調理場、工場、特殊環境による液体や気体などによる影響
- 本製品をご使用になるお客様の責任で被写体のプライバシー、肖像権などを考慮のうえ設置、ご使用ください。
- 取り付けする場所に付属のネジや樹脂アンカーが使えない場合は、住宅会社または工務店にお問い合わせのうえ、適切な部品を使って取り付けてください。

# 本体の設置

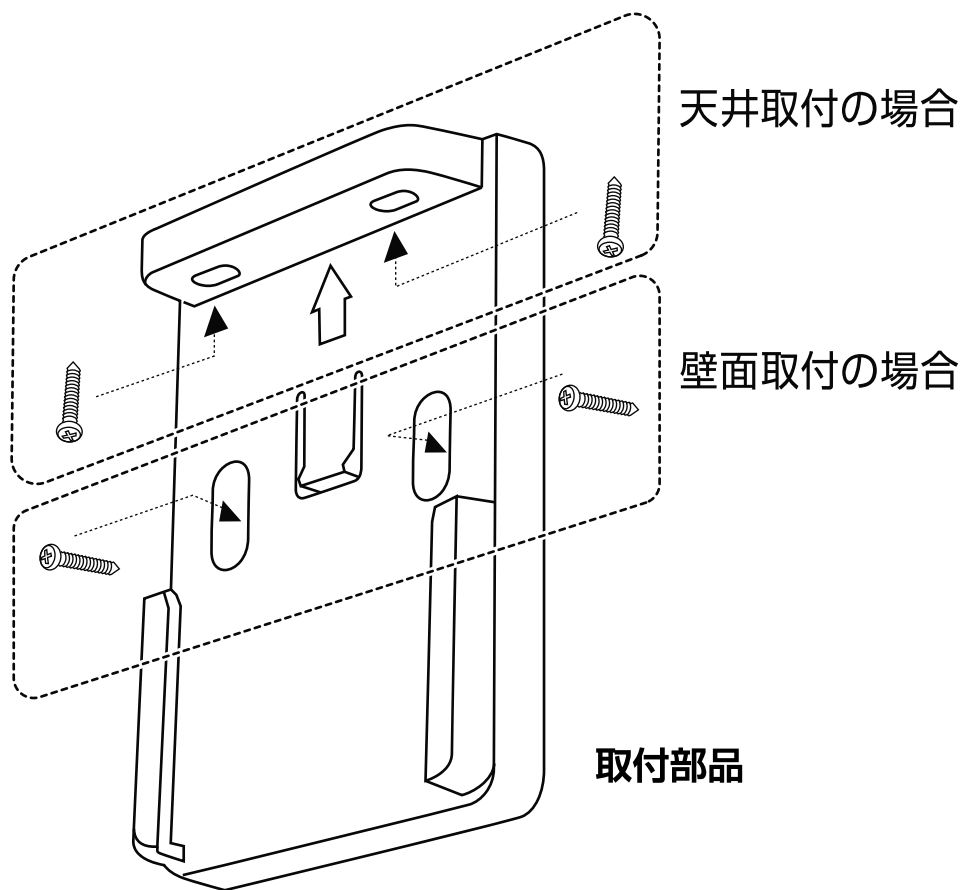

- ①取付面にあわせて取付部品をネジで固定します。  
※材質によって付属のネジが使えない場合は、適切なネジをお使いください。  
※アンカー部品を使用する場合は取付部にφ6の穴を開け、樹脂アンカーを挿し込みます。  
※取付部への穴開け工事について、弊社はその責任を負いかねますので、あらかじめご了承ください。

## 本体の設置

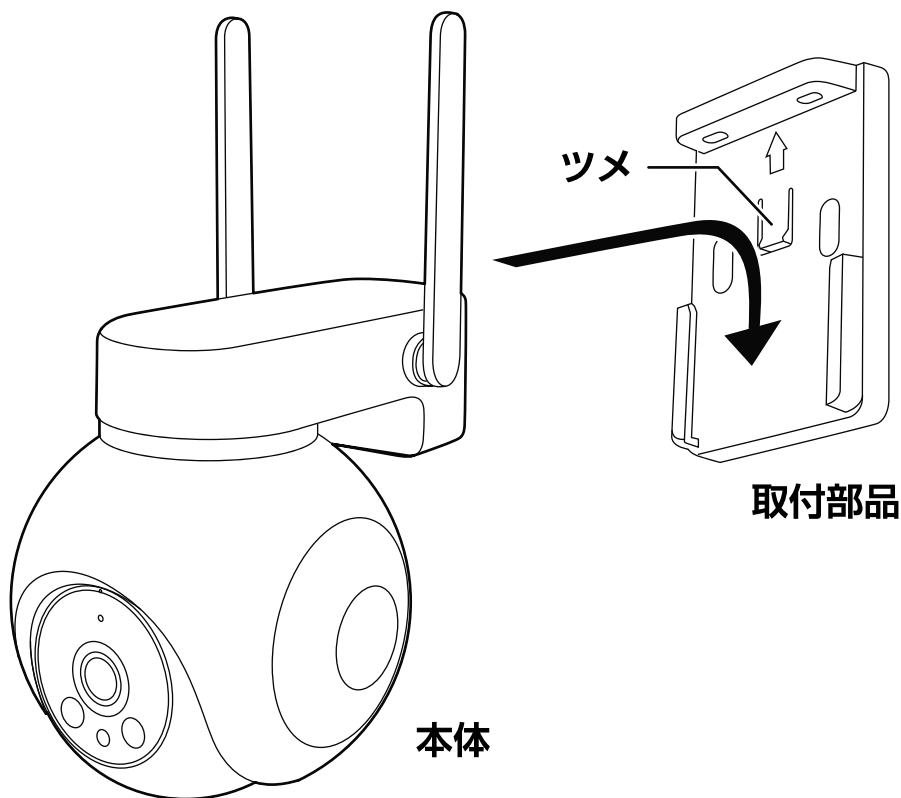

- ② 本体を取付部品に取り付けます。  
※天井取付の場合はアンテナを回転させてください。本体を取り外す際は取付部品中央部のツメ部を押しながら本体を上へ移動させます。
- ③ 付属の AC アダプターを家庭用 AC コンセントに接続します。  
※ AC アダプターのプラグは根元まで確実に挿し込んでください。  
※ AC アダプターや DC ジャック、DC コネクターは防水対応ではありません。必要な場合は防水ボックスなどを使用し水にぬれないようにしてください。
- ④ 本体の DC ジャックと AC アダプターの DC コネクターを接続します。コネクターは奥まで確実に挿し込みます。

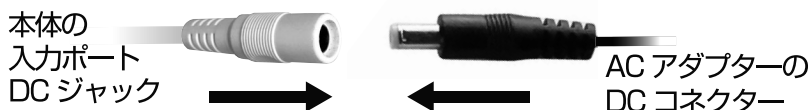

- ※ 設置後は定期的な動作状態の点検をお願いします。
- ※ アプリの本体登録については裏面を参照ください。

## 【保証書】

保証期間：お買上げ日より6ヶ月	
品番：KJ-211	
品名：スマートカメラ 4G/AC 電源 / 防水	
お客様	お名前：
	ご住所：
	電話番号：
故障内容記入欄：	
レシート貼付け欄： 必ず、お買上げ店舗のレシートをご添付願います。レシートの提示がない場合は無償修理対象外となります。	

## 【保証規定】

保証期間内に正常な使用状態(取扱説明書、本体貼付けラベル等の注意書きに従った使用状態)で万一故障した場合には、当社指定の方法で無償修理をさせていただきます。当社の判断により製品交換をさせていただきますので予めご了承ください。

保証期間内に故障して無償修理をお受けになる場合には、保証書とレシートを商品に添えてお買上げ頂いた販売店までお持ちください。

保証期間内であっても、次のような場合は有償修理となります。

- 1、保証書とレシート(必ず購入日が確認できるもの)をご提示頂けない場合
- 2、所定の項目をご記入頂けない場合、あるいは字句を書き換えられた場合
- 3、使用上の誤り、他の機種から受けた障害または不当な修理や改造による故障および損傷
- 4、お買上げ後の取付け場所の移設、輸送、落下による故障および損傷
- 5、火災、地震、風水害、落雷、その他天変地変、公害、塩害、異常電圧などによる故障および損傷
- 6、一般家庭用以外(例えば業務用)での使用による故障および損傷
- 7、消耗または摩耗した部品の交換

お客様ご自身による改造または修理があったと判断された場合、保証期間内での修理もお受けいたしかねます。

本製品の故障、またはその使用によって生じた直接、間接の障害については当社はその責任を負わないものとします。

この保証書は日本国内においてのみ有効です。

(This warranty is valid only in Japan)

この保証書は再発行致しませんので大切に保管してください。

株式会社 **カシムラ**  
JAAMA 全国自動車用品工業会会員  
〒120-0005 東京都足立区綾瀬 6-9-28  
URL : [www.kashimura.com](http://www.kashimura.com)



製品に関するお問い合わせ

◀2次元コードよりお問い合わせ

[info@kashimura.com](mailto:info@kashimura.com)

▼お電話でのお問い合わせ

**050-3199-2558**

平日のみ10:00~12:00/13:00~17:00